

■ 简介

CE9908/9 系列是一种由基准电压源、振荡电路、比较器、控制电路等构成的 CMOS 升压 DC/DC 控制器。该系列产品根据负载大小自动地切换占空比系数（轻负载时：50%、高输出电流时：75%），在大范围内可获得低的输出纹波和高的效率。CE9908/9 系列是通过使用电感、电容器和二极管等外接部件而构成的升压 DC/DC 控制器。内置的 MOSFET 使用保护电路，在开关管电流超过控制值时会自动断路，以防止损坏。本产品结合了微型封装和低静态电流等特点，适合在各类便携式设备上使用。

■ 用途

- 数码相机、电子记事本、PDA 等移动设备用电源
- CD 随身听、MD 等音响装置用电源
- 照相机、视频设备、通信设备的稳压电源
- 微机及周边产品等用电源

■ 特点

- 低电压工作：可保证以 0.9 V ($I_{OUT} = 1 \text{ mA}$) 启动
- 占空系数：内置(66% / 78%)自动切换控制电路
- 外接部件：电感、电容器、肖特基、电阻
- 输出电压：输出可调
- 输出电压精度：±2%
- 较高的工作效率：85% (Typ)
- 带载能力强；
- 外接驱动管型产品：CE9908
- 内置驱动管标准型：CE9909
- 封装形式：SOT89-5、SOT23-5、SOT23-6

■ 产品命名

CE990①②③

位置指示	符号	描述
①②	8A	外置驱动管输出可调
	8B	外置驱动管输出可调,带使能端
	9A	内置驱动管输出可调
	9B	内置驱动管输出可调,带使能端
③	M	封装: SOT23-5
	E	封装: SOT23-6
	P	封装: SOT89-5

■ 功能框图

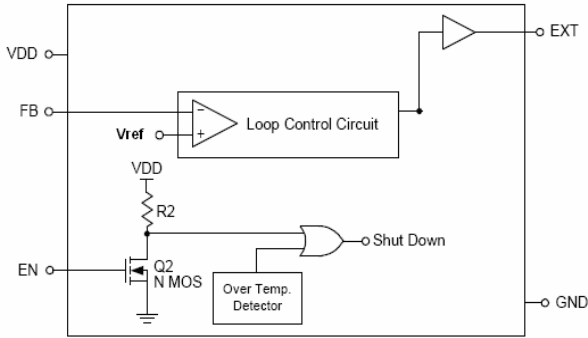

CE9908

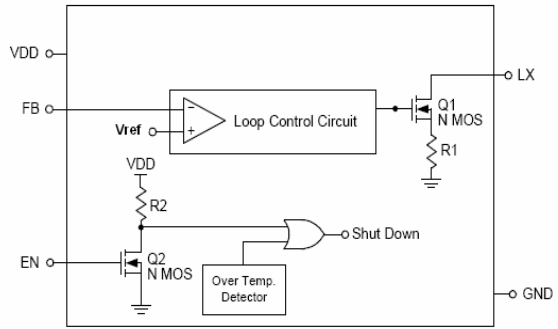

CE9909

■ 引脚排列

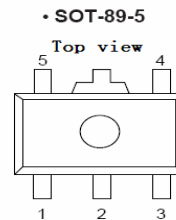
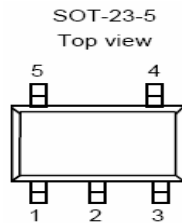

引脚号 (SOT23-5)				符号	功能描述
CE9908A	CE9908B	CE9909A	CE9909B		
1	1	1	1	FB	反馈输入端
2	2	2	2	V _{DD}	芯片供电端
-	3	-	3	EN	使能端(高有效)
3	-	3	-	NC	无连接
4	4	4	4	V _{SS}	GND端
5	5	-	-	EXT	外置晶体管连接端(CMOS输出)
-	-	5	5	LX	外部电感器连接端(开路漏极输出)
引脚号 (SOT89-5)				符号	功能描述
CE9908A	CE9908B	CE9909A	CE9909B		
-	1	-	1	EN	使能端(高有效)
1	-	1	-	NC	无连接
2	2	2	2	V _{DD}	芯片供电端
3	3	3	3	FB	反馈输入端
-	-	4	4	LX	外部电感器连接端(开路漏极输出)
4	4	-	-	EXT	外置晶体管连接端(CMOS输出)
5	5	5	5	V _{SS}	GND端

■ 绝对最大额定值

(除特殊注明外:Ta=25 °C)

项目	符号	绝对最大额定值	单位	
V _{OUT} 端电压	V _{OUT}	V _{SS} -0.3 ~ V _{SS} +10	V	
EN端电压	EN	V _{SS} -0.3 ~ V _{SS} +10	V	
LX 端电压	V _{LX}	V _{SS} -0.3 ~ V _{SS} +10	V	
LX 端电流	I _{LX}	1000	mA	
容许功耗	SOT-23-5	PD	250	mW
	SOT-23-6		250	mW
	SOT-89-3		500	mW
工作环境温度	Topr	-40 ~ +85	°C	
保存温度	Tstg	-40 ~ +125	°C	

■ 电器特性

(除特殊注明外:Ta=25 °C)

项目	符号	条件	最小值	典型值.	最大值.	单位
输出电压	V _{OUT}	—	V _{OUT(S)} ×0.98	V _{OUT}	V _{OUT(S)} ×1.02	V
输入电压	V _{IN}	—	—	—	10	V
启动电压	V _{ST1}	I _{OUT} = 1 mA	—	—	0.9	V
振荡器启动电压	V _{ST2}	没有外接,向V _{OUT} 施加电压,利用300欧电阻将LX端拉到V _{OUT}	—	—	0.8	V
静态电流1	I _{SS1}	V _{OUT} =0.95×V _{OUT(S)}	—	30	40	μA
静态电流2	I _{SS2}	V _{OUT} = V _{OUT(S)} +0.5 V	—	6	10	μA
EN端作用时静态电流	I _{SSS}	V _{EN} = 0 V	—	—	0.5	μA
开关导通电流	I _{SW}	V _{LX} = 0.4 V	100	200	—	mA
开关管漏电流	I _{SWQ}	没有外接, V _{LX} =V _{OUT} =10 V, V _{EN} = 0 V	—	—	0.5	μA
输入稳定度	ΔV _{OUT1}	V _{IN} = 0.4×V _{OUT} ~0.6×V _{OUT} (V _{OUT} =5V)	—	20	50	mV
负载稳定度	ΔV _{OUT2}	I _{OUT} = 10 μA ~ 50mA (V _{OUT} =5V)	—	20	50	mV
振荡频率	f _{OSC}	V _{OUT} = 0.95×V _{OUT} , 测定LX端波形	—	100	—	kHz
占空比系数1	Duty1	V _{OUT} = 0.95×V _{OUT} , 测定LX端波形	70	78	85	%
占空比系数 2	Duty2	测定在轻载时LX端波形	—	66	—	%
效率	EFFI	—	—	85	—	%
EN端输入电压	V _{SH}	V _{OUT} =0.95×V _{OUT} , 测定LX端振荡	0.75	—	—	V
	V _{SL1}	V _{OUT} = 0.95×V _{OUT} ,判断LX 端停止振荡	—	—	0.3	V

EN端输入电流	I_{SH}	$V_{EN}=10V$	-0.1	-	0.1	μA
	I_{SL}	$V_{EN}=0V$	-0.1	-	0.1	μA

备注：1、 $V_{IN}=V_{OUT(S)} \times 0.6$ 施加, $I_{OUT}=V_{OUT(S)} / 250 \Omega$

2、备有开/关功能时:EN端与 V_{OUT} 相连接

3、上述的 $V_{OUT(S)}$ 表示输出电压设定值、 V_{OUT} 表示实际输出电压的典型值。

应用电路

元件: Inductor: 47 μH (Sumida)

Diode: IN5817、IN5819

Capacitor: 47 μF /16V(Tantalum type)

Transistor: 2SD1628G、2SD3279

NMOS: XP151、XP161

Base Resistor(R_b): 1K Ω

Base Capacitor(C_b): 2200pF

R_{FB} : Set up so that $R_{FB1}/R_{FB2}=(V_{out}-3.3)/3.3$ (V_{out} =set-up output voltage),

Please use with $R_{FB1} + R_{FB2} \leq 2M \Omega$

C_{FB} : Set up that $F_{zfb}=1/(2 \times \pi \times C_{FB} \times R_{FB1})$ is within the Adjustments necessary in respect of L, C_L .

1、CE9908 电路:

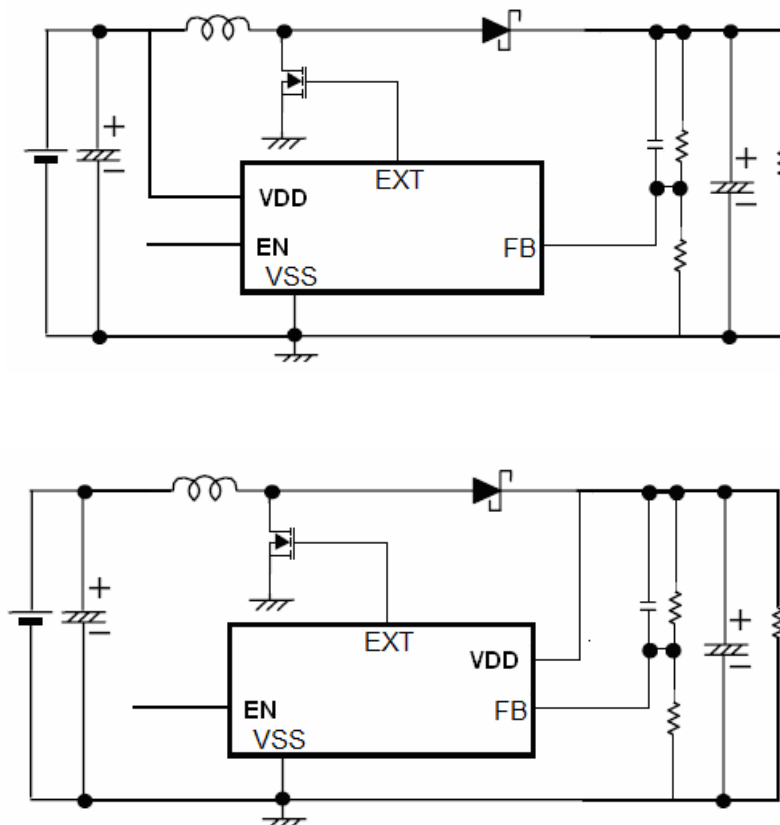

备注：当 $V_{in} < 2V$ 时, V_{DD} 接输出, 当 $V_{in} > 2V$ 时, V_{DD} 接输入

2、CE9909 电路:

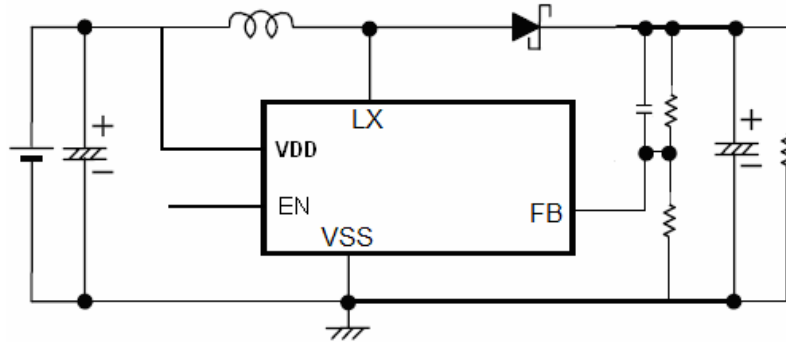

■ 特性曲线

a、输出电压 VS 负载电流: ($V_{OUT}=5.5V$)

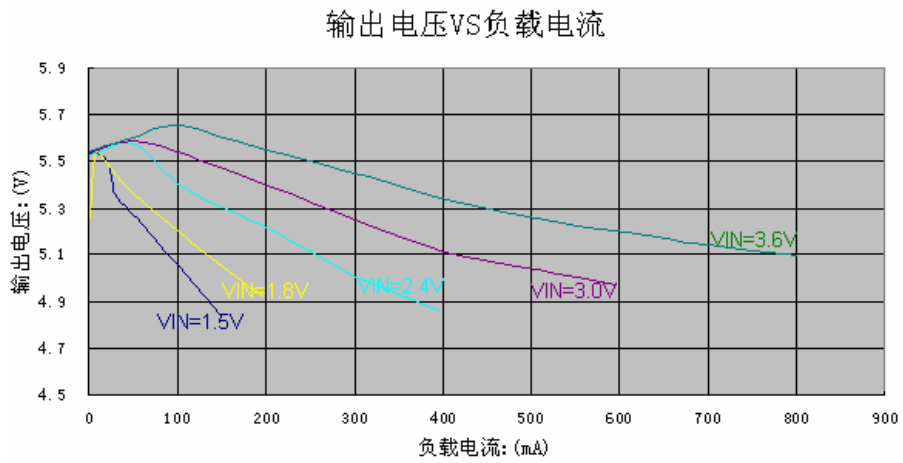

b、效率 VS 负载电流: ($V_{OUT}=5.5V$)

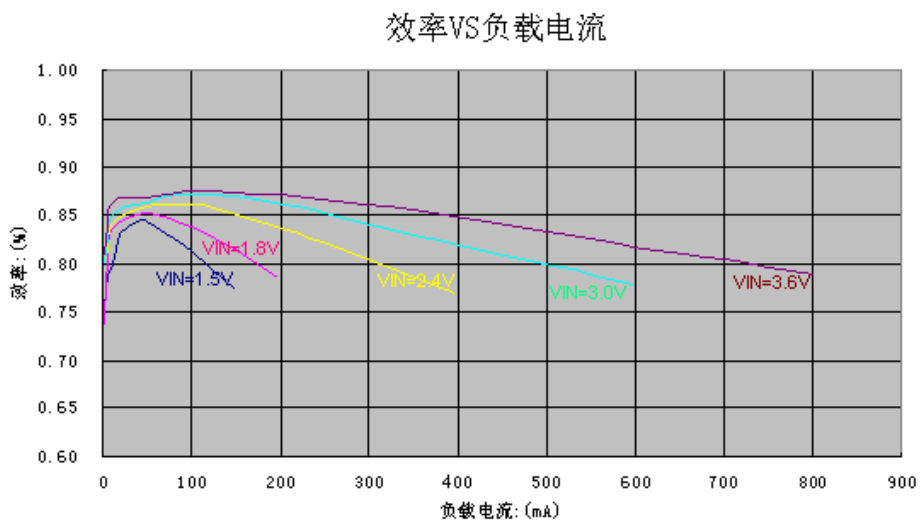

c、输出电压 VS 负载电流: ($V_{OUT}=12V$)

输出电压VS负载电流

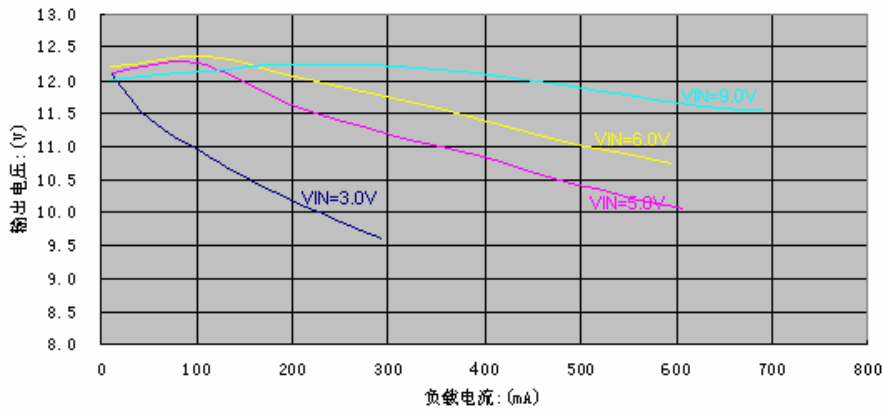

d、效率 VS 负载电流: ($V_{OUT}=12V$)

效率VS负载电流

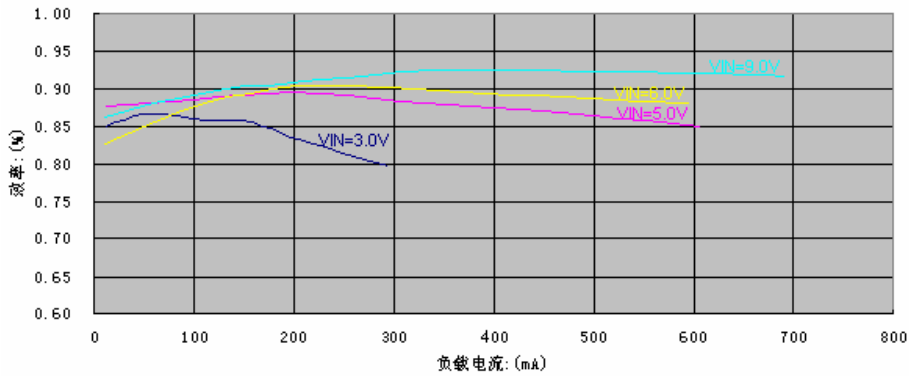

e、输出电压 VS 负载电流: ($V_{OUT}=18V$)

输出电压VS负载电流

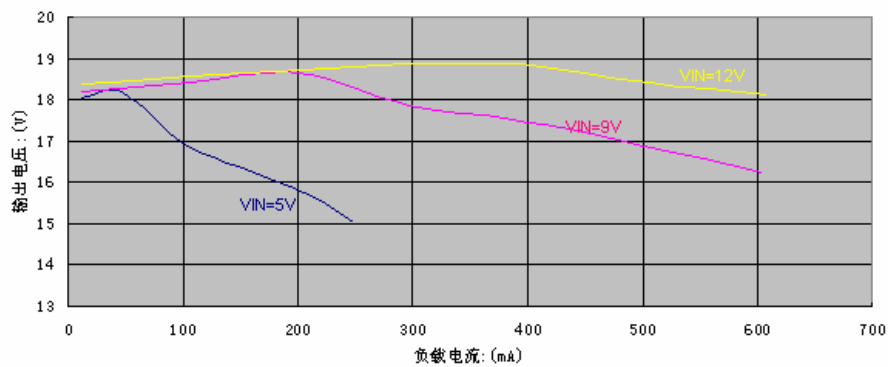

f、输出电压 VS 负载电流: ($V_{OUT}=18V$)

效率VS负载电流

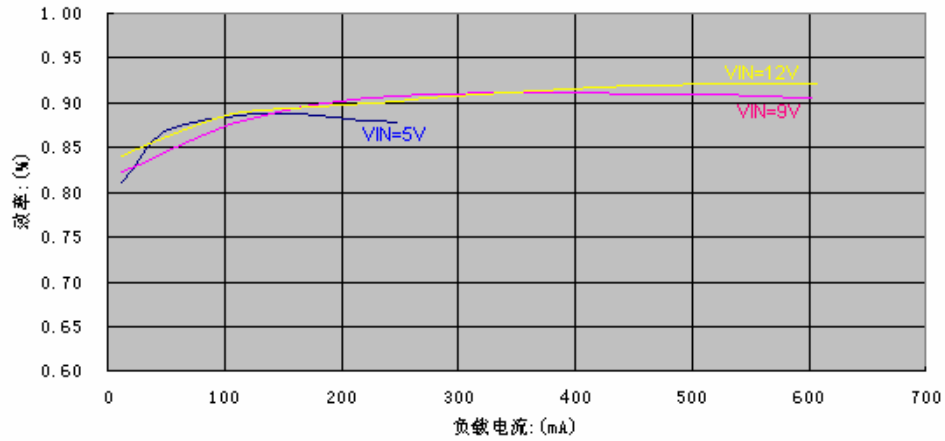

■ 封装信息

● SOT-23-5

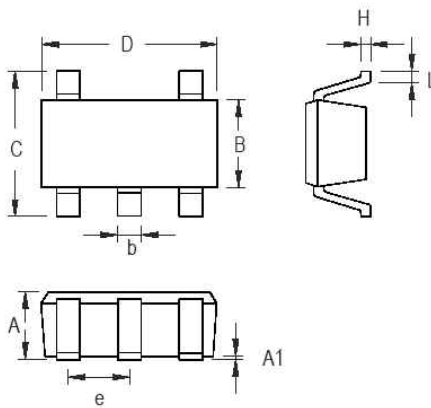

Symbol	Dimensions In Millimeters		Dimensions In Inches	
	Min	Max	Min	Max
A	0.889	1.295	0.035	0.051
A1	0.000	0.152	0.000	0.006
B	1.397	1.803	0.055	0.071
b	0.356	0.559	0.014	0.022
C	2.591	2.997	0.102	0.118
D	2.692	3.099	0.106	0.122
e	0.838	1.041	0.033	0.041
H	0.080	0.254	0.003	0.010
L	0.300	0.610	0.012	0.024

● SOT-89-5

