

GH-719 微波位移模块使用说明书

GH-719 微波感应位移模块是利用多普勒雷达(Doppler Radar)原理设计的微波移动物体探测器，微波频率 10.525GH，直接加直流 6-20V 电源即可工作。

GH-719 微波感应位移模块信号处理采用单片机程序分析，可靠性高。电路板上有 16 级灵敏度调整，感应距离在 0.3-10 米内可调。4 种触发模式选择，信号输出时间：2 秒，3 秒，10 秒，20 秒，加光敏电阻可抑制白天触发，主要应用于自动门控制开关、工业自动化控制，室内外安全防范系统、ATM 自动提款机的自动录像控制系统、野外安全警示等场所。

GH-719 微波感应位移模块属于非接触探测型模块，抗射频干扰能力强，不受温度，湿度，光线，气流，尘埃影响，可以安装在一定厚度的塑料，玻璃，木制等非金属的外壳里面，方便应用到各种产品或设备控制上面。

一 微波信号感应范围图：

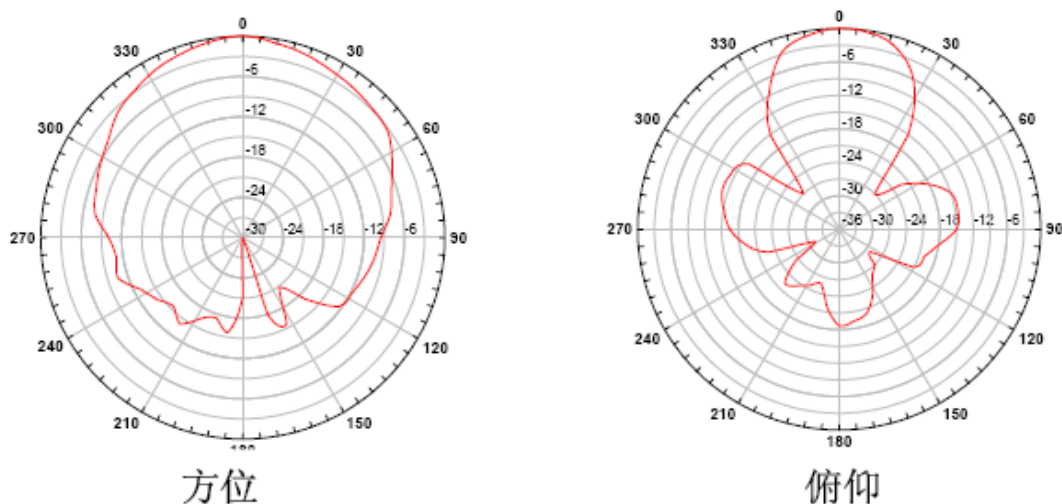

二 电路板调整说明：

A 16 级灵敏度调整： 线路板上有 4 个标有 0 1 2 3 的连接点。

- 1: 按照下面短路 4 个连接点，可调节 16 级灵敏度，使感应距离在 0.3-10 米内可调。
- 2: 4 个连接点断开，感应距离最近，在 0.5 米以内。
- 3: 连接点短路为 1，不短路为 0，全部短路，灵敏度最高，调整如下：
1: 0000。 2: 0001。 3: 0010。 4: 0011。 5: 0100。 6: 0101。 7: 0110。 8: 0111。
8: 1000。 9: 1001。 a: 1010。 b: 1011。 c: 1100。 d: 1101。 e: 1110。 f: 1111。

B 4 种触发模式调整： 线路板上有 2 个标有 4 5 的连接点。

1: 00 不可重复触发模式：

探测到移动物体，输出 3 秒种高电平信号后停止，延时 2 秒钟再检测，探测到移动物体又输出 2 秒种，依次循环。直到探测不到移动物体，高电平信号输出停止。

2: 01 可重复触发模式，延时时间 2 秒钟：

探测到移动物体，输出 2 秒种高电平信号，在 2 秒种时间内，模块以每秒 30 次的频率，

不住的检测，如果再次探测到物体移动，时间继续延时 2 秒种，直到探测不到移动物体，高电平信号延时 2 秒种后停止。

3: 10 可重复触发模式，延时时间 10 秒钟:

探测到移动物体，输出 10 秒种高电平信号，在 10 秒种时间内，模块以每秒 30 次的频率不住的检测，如果再次探测到物体移动，时间继续延时 10 秒种，直到探测不到移动物体，高电平信号延时 10 秒种后停止。

4: 20 可重复触发模式，延时时间 20 秒钟:

探测到移动物体，输出 20 秒种高电平信号，在 20 秒种时间内，模块以每秒 30 次的频率不住的检测，如果再次探测到物体移动，时间继续延时 20 秒种，直到探测不到移动物体，高电平信号延时 20 秒种后停止。

CDS 光敏电阻:

1: 接光敏电阻，可以抑制白天或光线比较明亮的环境下触发。

2: 触发一次有效:

接光敏电阻，可以在黑夜或光线比较暗的环境下，当探测到有移动物体即可触发。在选定的触发模式时间内，即使光线由黑暗变得明亮，都不能改变触发状态和延时时间，直到输出信号变为低电平，光敏电阻才起控制作用。

注意事项:

灵敏度和触发模式选择后，单片机需要断电复位后才能执行新的选择功能。

三 主要技术参数:

- | | |
|-----------------------|-----------------------|
| 1 中心频率: 10.525 GHz | 2 工作电压: DC6V±20V |
| 3 静态电流: 6mA | 4 高/低输出电平: 5V/0V |
| 5 3 dB 天线方向图 - 方位 80° | 6 3 dB 天线方向图 - 俯仰 40° |
| 7 感应距离: 0.3-10米16级可调 | 8 触发方式: 4种选择 |
| 9 环境温度: -30-70度 | 10 外形规格: 45*37*18mm |

GH-719微波感应模块使用说明书

一：模块外接示意图

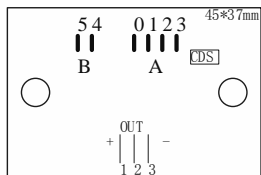

外形尺寸：45*37*18mm
 1：电源负极
 2：信号输出
 3：电源正极
 4：CDS光敏电阻
 5：A 16级感应灵敏度调整
 6：B 4级触发模式选择

二：电平信号示意图

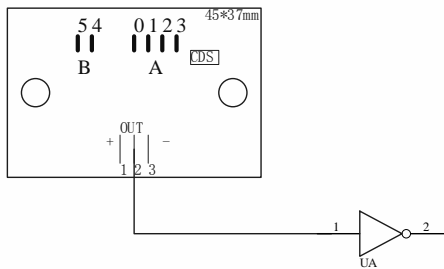

三：直流负载线路图

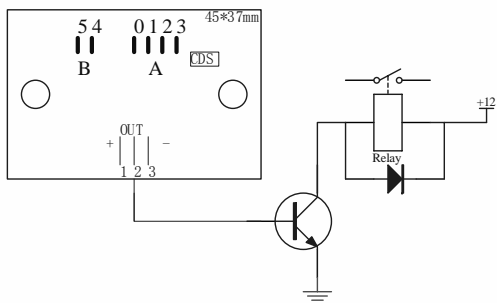

四：交流负载线路图

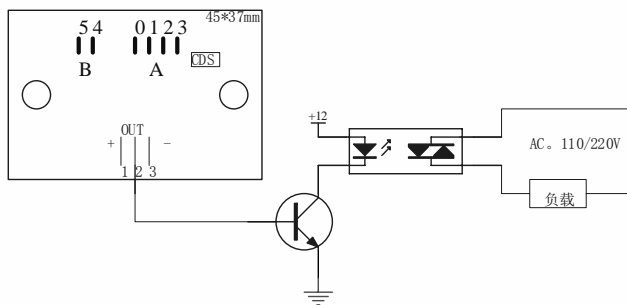

A 16级灵敏度调整：

线路板上有4个标有0123的连接点。

一：按照下面短路4个连接点，可调节16级灵敏度，使感应距离在0.3-8米内可调。

二：4个连接点断开，感应距离最近，在0.5米以内。

三：连接点短路为1，不短路为0，全部短路，灵敏度最高，调整如下：

1: 0000. 2: 0001. 3: 0010. 4: 0011. 5: 0100. 6: 0101. 7: 0110. 8: 0111.

8: 1000. 9: 1001. a: 1010. b: 1011. c: 1100. d: 1101. e: 1110. f: 1111.

B 4种触发模式调整：a00, b01, c10, d11.

线路板上有2个标有45的连接点。

1: 00不可重复触发模式：

探测到移动物体，输出3秒钟高电平信号后停止，延时

3秒钟再检测，探测到移动物体又输出3秒钟，依次循环。直到探测不到移动物体，高电平信号输出停止。

2: 01可重复触发模式，延时时间2秒钟：

探测到移动物体，输出2秒钟高电平信号，在2秒钟时间内，模块以每秒30次的频率不住的检测，如果再次探测到物体移动，时间继续延时2秒钟，直到探测不到移动物体，高电平信号延时2秒钟后停止。

3: 10可重复触发模式，延时时间10秒钟：

探测到移动物体，输出10秒钟高电平信号，在10秒钟时间内，模块以每秒30次的频率不住的检测，如果再次探测到物体移动，时间继续延时10秒钟，直到探测不到移动物体，高电平信号延时10秒钟后停止。

4: 11可重复触发模式，延时时间20秒钟：

探测到移动物体，输出20秒钟高电平信号，在20秒钟时间内，模块以每秒30次的频率不住的检测，如果再次探测到物体移动，时间继续延时20秒钟，直到探测不到移动物体，高电平信号延时20秒钟后停止。

CDS光敏电阻：

1: 接光敏电阻，可以抑制白天或光线比较明亮的环境下触发。

2: 触发一次有效：

接光敏电阻，可以在黑夜或光线比较暗的环境下，当探测到有移动物体即可触发。

在选定的触发模式时间内，即使光线由黑暗变得明亮，都不能改变触发状态和延时时间。直到输出信号变为低电平，光敏电阻才起控制作用。

注意事项：

灵敏度和触发模式选择后，单片机需要断电复位后才能执行新的选择功能。

五：主要技术参数

1: 使用电压：DC6-20V

2: 静态电流. 6mA

3: 电平输出：高5V

4: 电平输出：低0V

5: 电平保持时间：3-20秒可调

6: 触发方式：4种/不可重复触发；可重复触发

7: 感应距离：0.3-10M16级可调

8: 微波频率10.525Ghz

GH-719微波感应模块使用说明书WGJ

Title		
Size	Number	Revision
A3		
Date	2007-12-21	Sheet of
File	E:\微波位移模块\GH-719微波模块使用说明书\BCH	