



深圳科讯实业有限公司变压器规格书

物料编码:
物料名称:变压器
型号:TEFS7
适用机型:
客户编号: 文件编号:

版本/次数 REV:	发行日期 DATE: .
------------	--------------

页数/Page:	1	T0	6
----------	---	----	---

拟制 Fiction	
审核 Audit	
批准 Approval	

KOSUN

深圳科讯实业有限公司

文件编号

文件名
File name

版本 Rve

发行日期

页数

3 To 6

外形尺寸(单位:mm) Configuration dimensions(unit:mm)

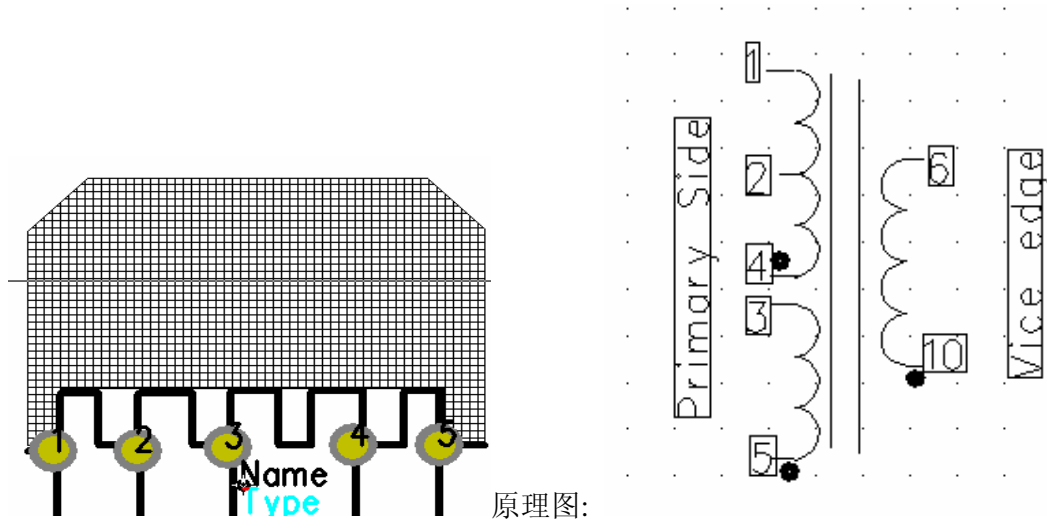
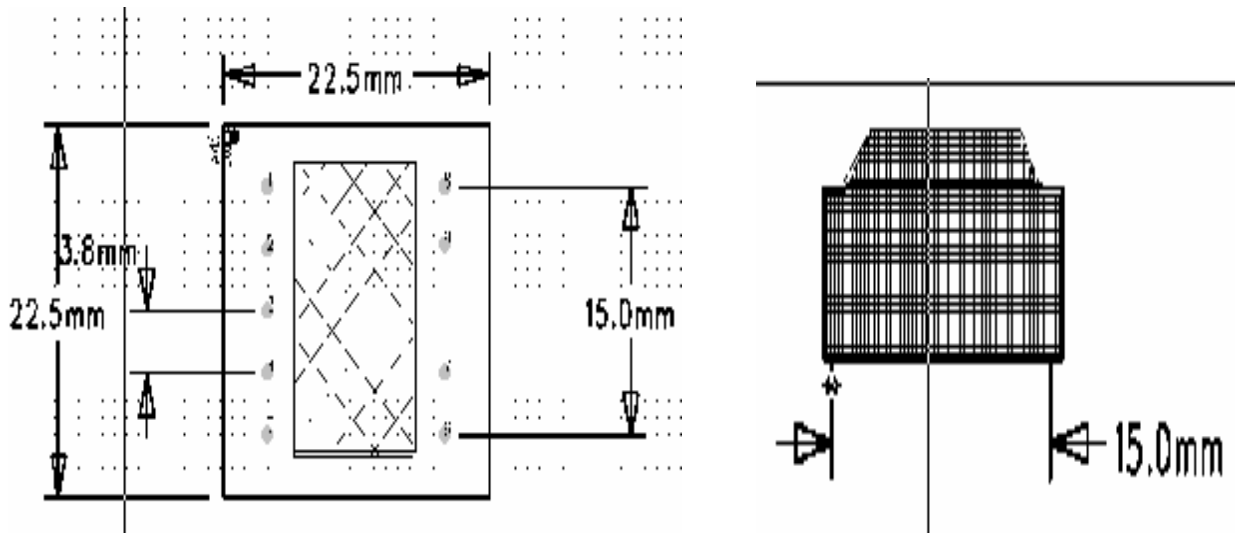

原理图:

	深圳科讯实业有限公司	文件编号	
文件名 File name		版本 Rve	
		发行日期	
		页数	4 To 6

Note:骨架 2 脚剪去 2/3。Skeleton two feet cut off 2 / 3

磁芯需开气隙，气隙至于磁芯中心柱。Core need to open the air gap,
gap As for the core center.

明细绕线表 Winding 顺时针绕										
序号 NO	边墙胶带 Margen tape		线材 Wire 单位 mm	匝数 Turns	端子/Pin		绝缘 胶带 Tape	铁氟龙套管 Tube 单位 mm		备注 Remerk
	左 Lef t	右 Right			入 In	出 Out		入	出	
N1	1mm	1mm	φ 0.35 铜线	50T	1	2	3T	φ 0.5*	φ 0.5	
N2	1mm	1mm	φ 0.42 三层 绝缘线	21T	6	9	3T	φ 0.5	φ 0.5	
N3	1mm	1mm	φ 0.35 铜线	50T	2	4	3T	φ 0.4	φ 0.4	
N4	1mm	1mm	φ 0.15 铜线	15T	5	3	3T	φ 0.4	φ 0.4	

注解:1 边墙胶带不得高低于线圈高度。Tape shall not be side-wall
height is less than the coil height.

2:平整密绕.Formation of dense shake

	深圳科讯实业有限公司	文件编号	
文件名 Filename		版本 Rve	
		发行日期	
		页数	5 To 6

电气性能. Electrical			
测试项目 Test Project	测试条件 Test Conditions	脚 位/Pin	标准 25°C standard
电感量 Inductance	1KHz/0.25V	Pin1-Pin4	1.2mH±10%
漏感 Leakage induc tance	1KHz/0.25V	Pin1-Pin4 Short-Pin3-5-6-7-8-9-10	60uHMax
直流电阻 DC Resistance	25°C	Pin1-Pin4	700m Ω Max
耐压 Pressure Testing	AC50Hz/60Hz	原边对副边	4200VAC0.5mA/60S
		原边,副边对磁心	2500VAC0.5mA/60S
绝缘阻抗 Insulation Resistance		原边对副边	DC500V/100M Ω

KOSUN		深圳科讯器要求实业有限公司		文件编号	
文件名 Filename				版本 Rve	
				发行日期	
				页数	6 To 6
No.	NAME	MATERIAL/SIZE	CALASS	Materials	
1	BOBBIN	EF20 卧式 (5+5)			
2	CORE	EF20		PC40	
3	WIRE	Φ0.15. Φ0.35.	130℃	铜线	
4		Φ0.42	130℃	3层绝缘线	
5	TAPE	12.5mm*0.05	130℃	聚脂胶	
6	TAPE	6mm *0.005	130℃	聚脂胶	
7	VARNISH	清漆	130℃		

